

Fa előlapok, széles és keskeny alukeretek



- jól alkalmazható a felső szekrények kis magasságú korpuszainál és a hűtő feletti szekrényeknél
- max. korpuszmagasság KH 600 mm
- **BLUMOTION** – finom és halk záródás a csillapítónak köszönhetően
- kiegyensúlyozott mozgáskomfort fokozatmentes megállítással
- szerszám nélkül szerelhető
- 3-dimenzióban állítható előlap
- az erőhordozó egyszerű és fokozatmentes állítása
- **TIP-ON** – mechanikus nyitásréségítés

Webkód – adja meg a terméktervezőben vagy kattintson rá **DQDD6M**

**Teljesítményfaktor LF**  
 Korpuszmagasság KH (mm) x előlap súlya, FG beleértve a kétszeres fogantyúsúlyt is (kg)

Átfedési tartományok esetén az erősebb erőhordozó alkalmazását javasoljuk!

Az egyes erőhordozók szélső értékeinél ütköztető próbát javasolunk!

Rendelési információk

Standard  **TIP-ON**

1 <input type="checkbox"/>	Erőhordozó készlet	Teljesítményfaktor LF	Nyitásszög OW	Cikkszám
		220–500	107°	20K2B00.06
		400–1000		20K2C00.06
		960–2215		20K2E00.06

**Tartalmaz:**  
**1a** 2 x Szimmetrikus erőhordozó  
**1b** 2 x Takarósapka bal/jobbról  
 SW | HGR | TGR  
**1c** 2 x Gyártói névjegy mélynyomott Blum-logóval  
 IN-G  
 – 6 x Facsavarok Ø 4 x 35 mm

**Figyelmeztetés**  
 A teljesítményfaktor egy harmadik erőhordozó beépítésével 50 %-kal növelhető  
<sup>1</sup> Az egyik erőhordozó rugó nélkül szerelve

1 <input checked="" type="checkbox"/>	Erőhordozó készlet – TIP-ON	Teljesítményfaktor LF	Nyitásszög OW	Cikkszám
		220–500	107°	20K2B00T06
		400–1000		20K2C00T06
		960–2215		20K2E00T06

**Tartalmaz:**  
**1a** 2 x Szimmetrikus erőhordozó  
**1b** 2 x Takarósapka bal/jobbról  
 SW | HGR | TGR  
**1c** 2 x Gyártói névjegy mélynyomott Blum-logóval  
 IN-G  
 – 6 x Facsavarok Ø 4 x 35 mm

**Figyelmeztetés**  
 A teljesítményfaktor egy harmadik erőhordozó beépítésével 50 %-kal növelhető  
<sup>1</sup> Az egyik erőhordozó rugó nélkül szerelve

4 <input type="checkbox"/>	Előlapprógtató	Kivitelezés	Rögzítési mód	Magasítás (mm)	Cikkszám
	Fa előlapok és széles alukeretek	1	Csavarozás	2 x	175H3100
			EXPANDO	2 x	177H3100E
		Fa előlap	Bepréselés	2 x	177H3100

Bármely acél egyenes szerelőtalp 0 mm magasítással  
<sup>1</sup> Fa előlapokhoz használjon oldalanként 2 (609.1x00) forgácslapcsavart  
 Szélesebb alukeretekhez használjon 2 db (660.0950) súllyesztett fejű lemezcsavart

4 <input type="checkbox"/>	Előlapprógtató készlet	Kivitelezés	Rögzítési mód	Magasítás (mm)	Cikkszám
		Keskeny alukeretek	Csavarozás	0	20K4A00A02

**Tartalmaz:**  
**4** 2 x Előlapprógtató  
 – 4 x Súllyesztett fejű lemezcsavar – Ø 3.5 mm

6 <input checked="" type="checkbox"/>	TIP-ON 956. – rövid változat mágnessel	Korpuszmagasság KH (mm)	Szín	Cikkszám
		600-ig	SW   R7036   CS	956.1004

**Tartalmaz:**  
**6a** 1 x TIP-ON 956. – rövid változat mágnessel  
**6b** 1 x Csavarozható tapadólapka  
**6c** 1 x Ragasztható tapadólapka  
 Nem alkalmas porral bevont, viaszos vagy olajozott felületekre  
 – 1 x Facsavar Ø 3.5 x 15 mm, cikkszám 609.1500

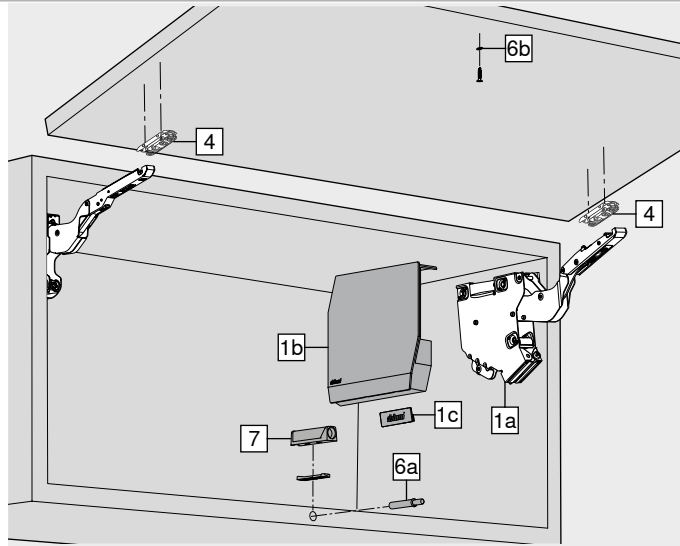

**Tartozékok**

– <input type="checkbox"/>	Nyitásszöghatároló	Nyitásszög OW	Szín	Cikkszám
		100°	TGR	20K7A41
		75°	R7037	20K7A11

7 <input checked="" type="checkbox"/>	Adapterlemez	Kivitelezés	Szín	Cikkszám
		Egyenes adapterlemez – standard változat	SW   R7036   NI-L   CS	956.1201
		Keresztalakú adapterlemez – hosszított változat	R7036	956A1501

Szín	Szín
HGR Világosszürke	R7036 RAL 7036 platinaszürke
SW Selyemfehér	R7037 RAL 7037 szürke
TGR Sötétszürke	NI-L Nikkelezett-lakkozott
CS Karbonfekete	IN-G Inmold nemesacél szálhúzott