

TANDEM-teljes kihúzás BLUMOTION elemmel – 560H



Webkód – adja meg a terméktervezőben vagy kattintson rá

DQD1XA

Tervezés

Helyigény a korpuszban

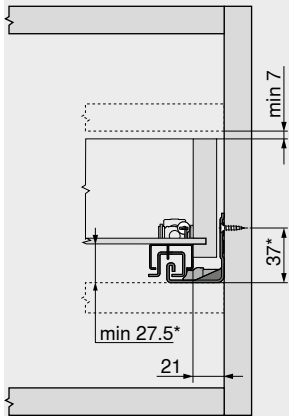

\* +3 mm oldalstabilizálóval

Fiók | belső fiók

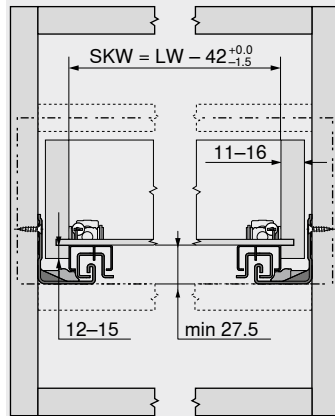

SKW Belső fiókszélesség  
LW Belső korpuszszélesség

Fiók

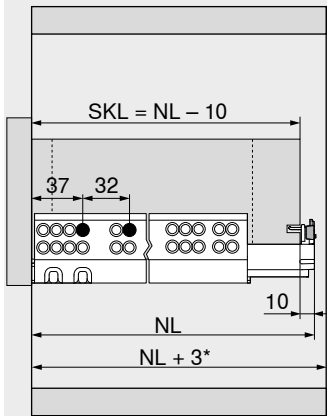

SKL Fiókhosszúság  
NL Névleges hosszúság  
\* Kiegészítésül +12 mm oldalstabilizálóval

Belső fiók

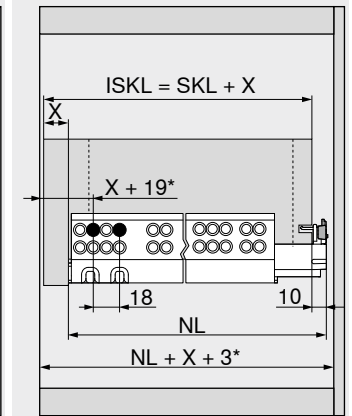

ISKL Belső fiók hossza  
SKL Fiókhosszúság  
NL Névleges hosszúság  
X Előlapvastagság  
\* Kiegészítésül +2 mm POSISTOP-al

Fiókmegmunkálás

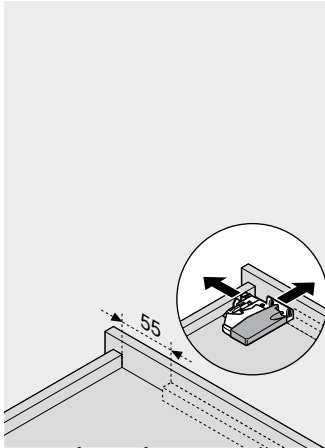

T65.1000.02 sz. fúrósablon használata ajánlott

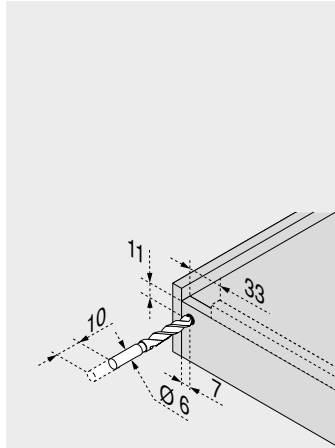

T65.1000.02 sz. fúrósablon használata ajánlott

**Oldalmutatók**

|  |     |  |
|--|-----|--|
| Áttekintés                             | 431 | <b>Felszerelés, leszerelés és beállítás</b>                                  |
| SERVO-DRIVE MOVENTO   TANDEM fiókhoz   | 462 |  |
| TIP-ON egység MOVENTO   TANDEM fiókhoz | 506 | <b>Short-URL</b><br><a href="http://www.blum.com/a420">www.blum.com/a420</a> |
| CABLOXX                                | 594 |  |
| Tartozékok                             | 452 |  |
| Vezetősínek rögzítése                  | 460 |  |
| Blum-Services                          | 602 |  |
| További technikai információk          | 708 |  |