

Frontkihúzású fiók – magasító korláttal – E



- MERIVOX modular korláttal
- jellegzetes kávaforma
- belül egyenes káva síkban lévő takarósapkával
- szinkronizált pihekönnyű futás
- integrált BLUMOTION csillapítással a finom és halk záródásért, SERVO-DRIVE vagy TIP-ON BLUMOTION nyitásrésegítővel kombinálható
- az előlap a tartószerkezetnek köszönhetően kényelmesen felszerelhető, egy már beakasztott fiók esetén is
- szerszám nélkül szerelhető
- 3-dimenzióban állítható előlap

Webkód – adja meg a terméktervezőben vagy kattintson rá

DQJ42M

Helyigény

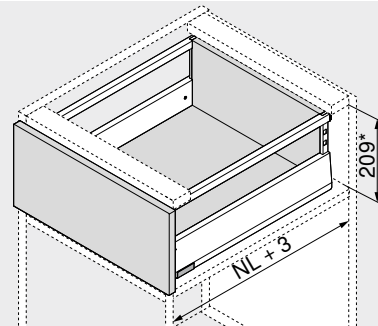

NL Névleges hosszúság
* Magában foglal 2 mm dőlésszög állítást

Rendelési információk

1	Korpuszsinék bal/jobb	
	Kivitelezés	BLUMOTION
Névleges hosszúság NL (mm)	Dinamikus terhelhetőség (kg)	
	40	70
270	450.2701B	
300	450.3001B	
350	450.3501B	
400	450.4001B	
450	450.4501B	453.4501B
500	450.5001B	453.5001B
550	450.5501B	453.5501B
600	450.6001B	453.6001B

2	Káva-készlet	
	Káva magassága (mm)	91
Névleges hosszúság NL (mm)	Szín	
	SW-M IG-M OG-M	
270	470M2702S	
300	470M3002S	
350	470M3502S	
400	470M4002S	
450	470M4502S	
500	470M5002S	
550	470M5502S	
600	470M6002S	

Tartalmaz:
2a 1 x Káva bal/jobb
2b 2 x Gyártói névjegy mélynyomott Blum-logóval, 1000 darabtól egyedi nyomattal
2c 2 x Takarósapkák

3.1	Hátfalrögzítő fa hátfalhoz bal/jobb		
	Szín	Anyaga	Cikkszám
	SW-M IG-M OG-M	Acél	ZB4E000S

4.1	Előlaprögzítő		
	Rögzítési mód	Cikkszám	
	INSERTA	2 x	ZF4.10I2
	Csavarozás ¹	2 x	ZF4.1002
	EXPANDO T ²	2 x	ZF4.10T2

¹ A csavarok nem részei a szállítási egységnek
² EXPANDO T alkalmas vékony előlapokhoz – lsd. oldaltudnivalók

4.2	Előlaprögzítő fent		
	Rögzítési mód	Csavarok	Cikkszám
	INSERTA	–	2 x ZF4.50I2
	Csavarozás	Facsarav Ø 3.8 x 11.4 mm ¹	2 x ZF4.5002
		Súlylesztettfejű csavar ²	2 x ZF4.50I2
	EXPANDO T ³	–	2 x ZF4.50T2

¹ Előszertelt
² Súlylesztettfejű csavar max. 7 mm fejtátmérővel, menetátmérő max. 4 mm, a csavarok nem részei a szállítási egységnek
³ EXPANDO T alkalmas vékony előlapokhoz – lsd. oldaltudnivalók

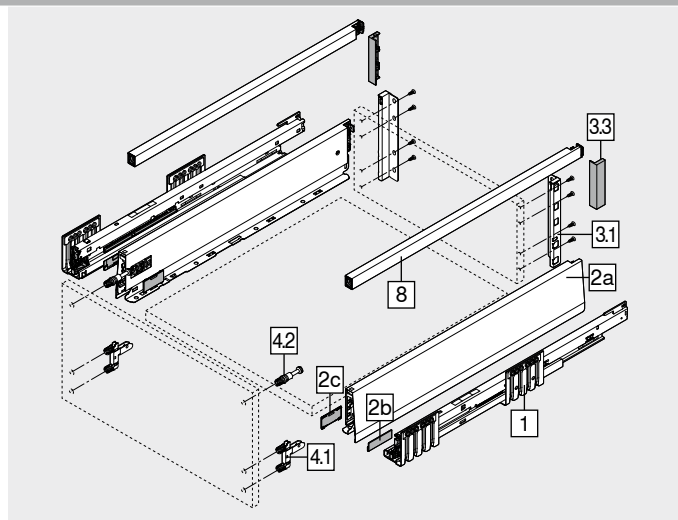

8	Hosszanti magasító korlát bal/jobb			
	Szín	SW-M IG-M OG-M		
Névleges hosszúság NL (mm)	Cikkszám	Névleges hosszúság NL (mm)	Cikkszám	
270	ZR4.270RS.E	450	ZR4.450RS.E	
300	ZR4.300RS.E	500	ZR4.500RS.E	
350	ZR4.350RS.E	550	ZR4.550RS.E	
400	ZR4.400RS.E	600	ZR4.600RS.E	

Szín
SW-M Selyemfehér matt
IG-M Indiumszürke matt
Szín
OG-M Orionszürke matt

Tartozékok	3.3 Takarósapka fahátfal tartó		
	Szín	Kivitelezés	Cikkszám
	SW-M IG-M OG-M	Szimmetrikus	2 x ZB4E00AK

–	Facsarav		
	Átmérő (mm)	Hossza (mm)	Cikkszám
	Ø 3.5	15.0	1 609.1500
		17.0	2 609.1700

¹ A korpuszsinék a korpuszal történő összekötéséhez
² Előlaprögzítéshez

–	Rögzítőcsavar (tányérfejű csavar)		
	Átmérő (mm)	Hossza X (mm)	Cikkszám
	Ø 3.5	15.0	1 61R.1500

Az optimális feldolgozási eredményhez a fahátfal és a káva esetén tányérfejű csavarok használatát ajánljuk

¹ A fa hátfal tartó és fa hátfal valamint a káva és fiókfenéklap összekötéséhez
Csavarfej maximális magassága: 2 mm

–	Eurocsavar		
	Átmérő (mm)	Hossza (mm)	Cikkszám
	Ø 6.0	14.5	1 661.1450.HG

¹ A korpuszsinék a korpuszal történő összekötéséhez