

**Üvegajtó kivetőpánt** Webkód  
DQDP5A

**Tervezés**  
Kivetőpánt méretek és fugaszámítás gyári beállításnál (szerelőtalp magassága = 0 mm)  
Ajtóbeugrás teljes nyitásszögénél

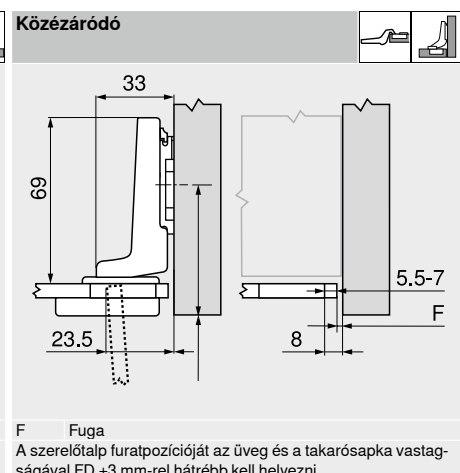
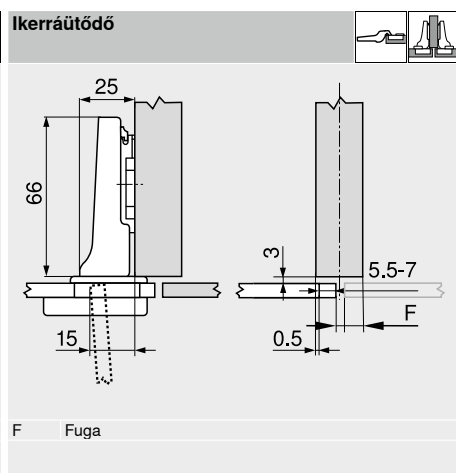
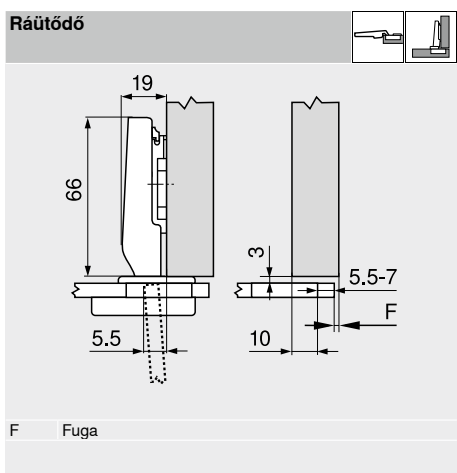

**Edénytávolság TB**

Előlaprűtés FA (mm)		Előlaprűtés FA (mm)		Előlaprűtés FA (mm)	
MD		MD		MD	
0	7 8 9 10 11 12 13 14 15 16 17	0	-2.5 -1.5 -0.5 0.5 1.5 2.5 3.5 4.5 5.5 6.5 7.5	0	-5.5 -5 -4.5 -4 -3.5 -3 -2.5 -2 -1.5 -1
3		3		3	5.5 6 6.5 7
6		6		6	
9	6 7	9	6 7	9	
MD	Szerelőtalpak magassítása (mm)	MD	Szerelőtalpak magassítása (mm)	MD	Szerelőtalpak magassítása (mm)

**Legkisebb fuga F lekerekített élű ajtónál (R = 1 mm) gyári beállítás esetén**  
4.5 és 7 mm vastag előlapnál FD nem szükséges fugát F hagyni

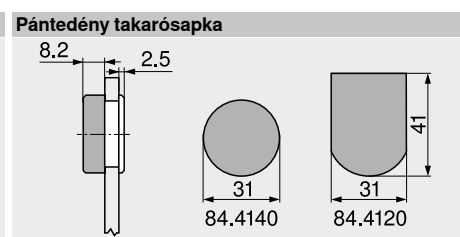
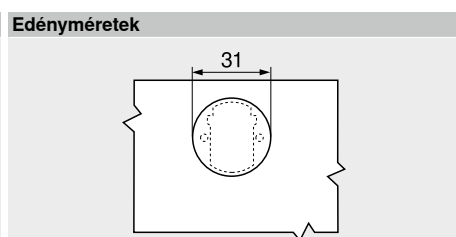
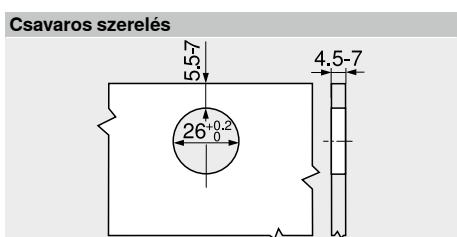
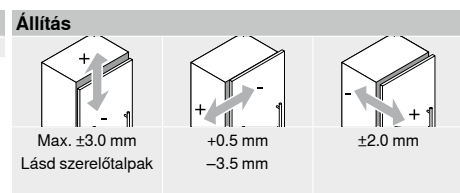

**Oldalmutatók**

Áttekintés	71	<b>Felszerelés, leszerelés és beállítás</b>	
Szerelőtalpak	144		
Tartozékok – Pántkar takarósapka	151	<b>Short-URL</b>	
Tartozékok – Általános tudnivalók	153		
BLUMOTION ajtókhöz	156	<a href="http://www.blum.com/a210">www.blum.com/a210</a>	
TIP-ON ajtókhöz	170		
E-SERVICES és felhasználási segédesszközök	590		
További technikai információk	698		